



BROSCHÜRE
HERUNTERLADEN



VIDEO
ANSEHEN

RADFRÄSEN

Kategorie

1,5 - 13 T



Mini Exc.



Midi Exc.



Exc.



Backhoe

Modelle

RWE 15 | RWE 20 | RWE 30 | RWE 35



Die Radfräse RWE für Bagger führt kleine Schnitte und Ausgrabungen für Arbeitstiefen von 100 bis 500 mm durch. Je nach Modell eignet sich die Radfräse RWE besonders für den Mini- und Mikro-Grabenbau zur Verlegung von Glasfasern, auf harten, kompakten Untergründen wie Asphalt und Beton oder für Längsschnitte beim Abbruch und Rückbau von Industriebetonböden.



- A SELBSTNIVELLIERENDES SYSTEM**
Dank der Kipphalterung, die sich um die Trommelachse dreht, stehen die Schlitten stets fest auf dem Boden.
- B Mechanischer Abstreifer**
Zur Reinigung der Baugrube.
- C** Dank der Konstruktion des Materialauswurfs wird ein sauberer Graben in vorgegebener Tiefe hergestellt.

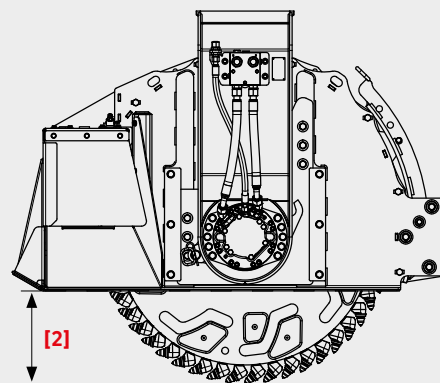
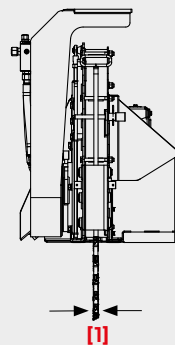

SPEZIALWERKZEUGE FÜR MINI- UND MIKRO-GRABENAUSHUB für Schnittbreiten ab 25 mm

Für die Herstellung von Mini- und Mikrogräben hat Simex ein Werkzeug der neuen Generation eingeführt, bei dem das Wolframkarbid außen mit einer Schicht aus gesintertem polykristallinem Diamant (PCD) beschichtet ist. Dies sorgt für eine höhere Lebensdauer im Vergleich zu herkömmlichen Werkzeugen, höhere Umfangsgeschwindigkeiten der Scheibe und damit für eine höhere Produktivität sowie ein saubereres Schnittprofil.

DOPPELKUPPLUNG AN MASCHINEN

Alle Modelle der RWE-Produktreihe können auch an Kompaktlader montiert werden, und zwar mit einem Verbindungsrahmen und seitlicher Verschiebung. Ausgestattet mit einem selbstnivellierenden Kippsystem, das sich dank des gelenkigen Trägers, der sich um die Trommelachse dreht, einstellen lässt.

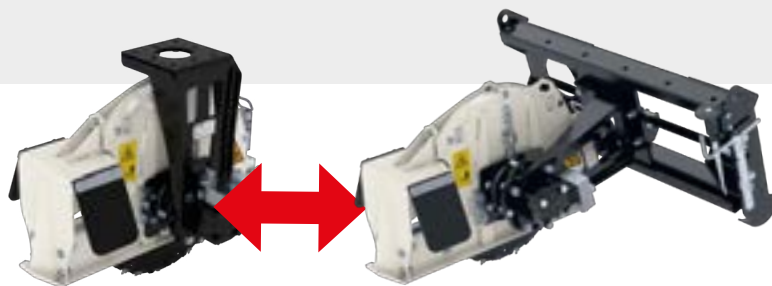

TECHNISCHE DATEN		RWE 15	RWE 20	RWE 30	RWE 35
Empfohlenes Baggergewicht (*)	t	1,5 - 3,5	1,5 - 5	5-10	8 - 13
	lbs	3300 - 7700	3300 - 11000	11000 - 22000	17600 - 28600
Grabenbreite [1]	mm	25 - 30 - 40 - 50	25 - 30 - 40 - 50	25 - 30 - 40 - 50 - 80	25 - 30 - 40 - 50 - 80
	Zoll	1 - 1,2 - 1,6 - 2	1 - 1,2 - 1,6 - 2	1 - 1,2 - 1,6 - 2 - 3,2	1 - 1,2 - 1,6 - 2 - 3,2
Grabentiefe [2]	mm	100 - 125 - 150	100 - 200	200 - 250 - 300	250 - 300 - 350
	Zoll	4 - 5 - 6	4 - 8	08. 10. 12	10 - 12 - 14
Einstellung der Tiefe		mechanisch / manuell	mechanisch / manuell	mechanisch / manuell	mechanisch / manuell
Einsatzgewicht (**)	kg	145 (3) - 160 (4)	190 (3) - 205 (4)	490 (3) - 550 (5)	700 (3) - 790 (5)
	lbs	320 (3) - 355 (4)	418 (3) - 450 (4)	1080 (3) - 1210 (5)	1540 (3) - 1740 (5)
Geforderte Ölmenge	l/min	30 - 65	30 - 75	60 - 115	90 - 130
	gpm	8 - 17	8 - 20	16 - 30	24 - 34
Max. Öldruck	bar	250	250	300	300
	psi	3625	3625	4350	4350

*Dem Anwender unterliegt der Nachweis, ob die Eigenschaften des Trägergeräts auf das Gewicht und die Merkmale des gewählten Anbaugeräts abgestimmt sind. **Ohne Sattel. 3. Rad für Aushub in einer Breite von 25 mm. 4. Rad für Aushub in einer Breite von 50 mm. 5. Rad für Aushub in einer Breite von 80 mm. Jegliche Haftung für die bereitgestellten Informationen ausgeschlossen. Technische Änderungen vorbehalten.