

PL



DESCARGAR
EL FOLLETO



VER EL
VÍDEO

SIMEX
• patente •

FRESADORAS ESTABILIZADORAS AUTONIVELANTES ALTA PROFUNDIDAD

categoria



SSL High
Power



Front Loader

modelos

PL 40.35 | PL 60.25 | PL 100.25



Los estabilizadoras viales autoniveladoras Simex PL se utilizan para **estabilizar y consolidar el suelo**. Gracias al exclusivo sistema de autonivelación, la profundidad de fresado es constante en cualquier situación. Se ofrecen con inclinación transversal, traslación lateral y regulación de la profundidad independiente a la izquierda y la derecha.



- A PROFUNDIDAD DE TRABAJO DE HASTA 250 MM.**
- B REGULACIÓN HIDRÁULICA INDEPENDIENTE DE LAS PROFUNDIDADES DERECHA E IZQUIERDA**
- C REGULACIÓN HIDRÁULICA DE LA INCLINACIÓN**

D PERFORMER

Performer (patente Simex): permite al operador optimizar las prestaciones del equipo en función de la velocidad de avance de la máquina operadora.

E SISTEMA DE AUTONIVELACIÓN: PROFUNDIDAD DE FRESADO CONSTANTE, SIEMPRE (patente Simex).

La autonivelación en la superficie de trabajo garantiza una profundidad constante del fresado en cualquier situación, independientemente del relieve del suelo y de la posición del equipo respecto a la máquina motriz. Los patines laterales de la fresa se alinean automáticamente con la superficie de trabajo en la cual se apoyan, asegurando la máxima estabilidad.

F Desplazamiento lateral hidráulico para uso en posición central o lateral hacia la derecha.

G Motor hidráulico en toma directa con el tambor.

H EL MATERIAL FRESADO QUEDA CONTENIDO EN LA ZONA DE TRABAJO: ninguna fuga accidental de material gracias a los patines perfectamente adherentes a la superficie de trabajo.

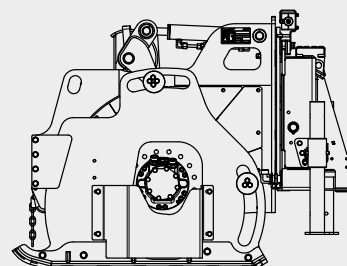
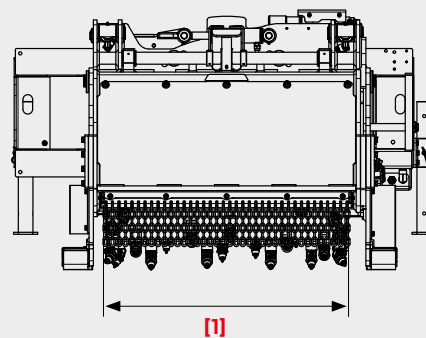

LA ESTABILIZACIÓN DEL SUELO

La estabilización del suelo con cal o cemento es un proceso fundamental en la mejora de los estratos subyacentes antes de la compactación y la colocación de cualquier pavimento. La estabilización prevé el uso del suelo ya presente en la obra con el añadido del aglomerante más adecuado para las características del suelo, sin extracción ni eliminación de material. El resultado final es la mejora sustancial de las características geotécnicas del suelo existente, aumentando su capacidad de sustentación. El suelo mezclado con el aglomerante se vuelve menos sensible a la acción de los agentes atmosféricos.



DATOS TÉCNICOS		PL 40,35	PL 60,25	PL 100,25
TAMBORES ESTÁNDAR				
Anchura [1]	mm	400	600	1000
	pulg.	16	24	40
Profundidad	mm	100 - 350	0 - 250	0 - 220
	pulg.	4 - 13,7	0 - 10	0 - 8,5
TAMBORES ESPECIALES				
Profundidad máxima	mm	350	-	250
	pulg.	13,7	-	10
Regulación de la profundidad		independiente a la derecha y la izquierda, mecánica/hidráulica (opcional)		
Traslación lateral		hidráulica		
Inclinación transversal		automática/hidráulica (opcional)		
Inclinación		16°	16°	16°
Peso versión básica (*)	kg	1150	1200	1650
	lbs	2530	2640	3630
Caudal de aceite requerido	l/min	110 - 170	110 - 170	120 - 190
	gpm	29 - 45	29 - 45	32 - 50
Presión máxima del aceite	bar	310	310	310
	psi	4500	4500	4500

* El instalador tiene la responsabilidad de comprobar que la máquina motriz sea adecuada para el peso y las características del equipo. Se declina toda responsabilidad por la información suministrada. Se reserva el derecho a realizar modificaciones técnicas.