

# CHD



DESCARGAR  
EL FOLLETO



VER EL  
VÍDEO

## EXCAVADORAS DE CADENA

**categoría**

2,5 - 15 TON



Midi Exc.



Exc.



Backhoe

**modelos**

CHD 90SB | CHD 120SB | CHD 90B  
CHD 120B | CHD 150B

### PARA BRAZO EXCAVADOR

Las excavadoras de cadena CHD para brazo excavador están diseñadas para realizar excavaciones de sección predefinida en suelo natural. El sinfín de descarga en el lado derecho y el dispositivo de vaciado permiten obtener siempre una excavación limpia. Los modelos 90S B y 120S B son indicados para suelos blandos.

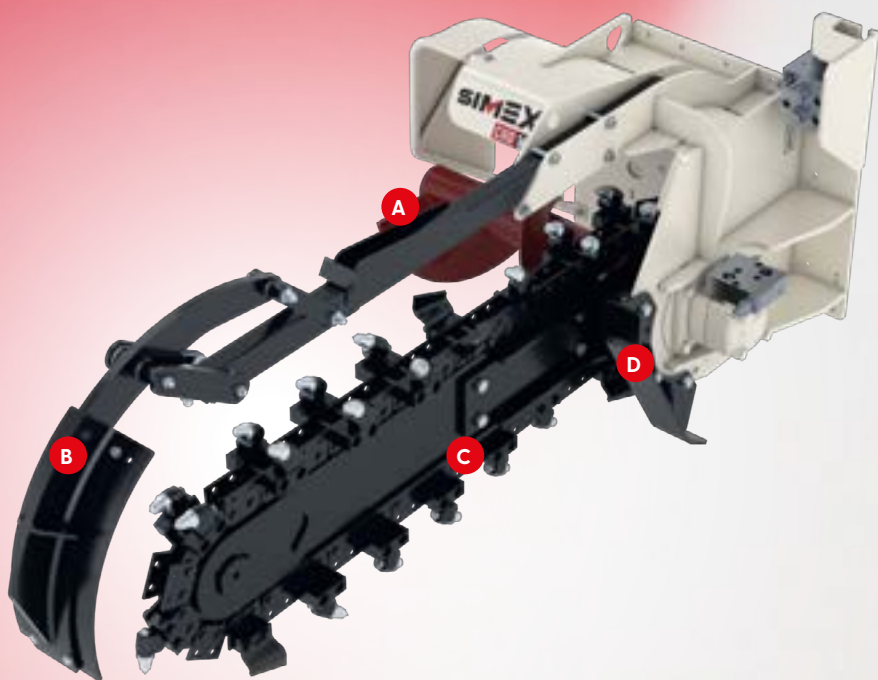

- A** Sinfín de descarga del material lado derecho.
- B** Rascador posterior.
- C** La cadena puede equiparse con cuchillas para suelos blandos o con dientes para suelos mixtos.
- D** El patín de apoyo garantiza estabilidad a cualquier profundidad de trabajo.

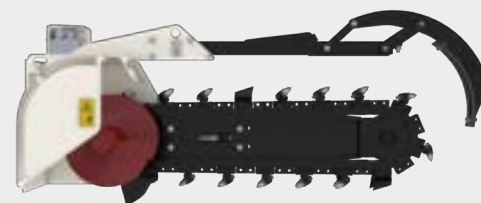
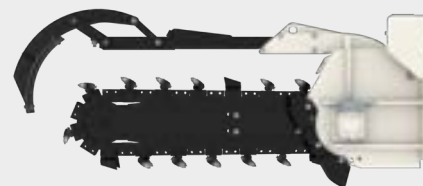
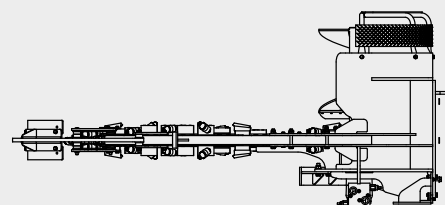
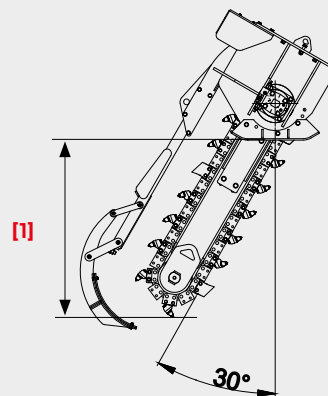

#### SUELOS BLANDOS

#### SUELOS MIXTOS

DATOS TÉCNICOS		CHD 90 S B	CHD 120 S B	CHD 90B	CHD 120B	CHD 150B
<b>Profundidad máxima de excavación [1]</b>	mm	900	1200	900	1200	1500
	pulg.	35	47	35	47	59
<b>Ancho estándar de excavación</b>	mm	150	150	150	150	150
	pulg.	6	6	6	6	6
<b>Ancho opcional de excavación</b>	mm	100 - 200	100 - 200	200 - 250	200 - 250	200
	pulg.	4 - 8	4 - 8	8 - 10	8 - 10	8
<b>Rascador</b>		mecánico de resorte		mecánico de resorte		
<b>Peso operativo (*) (**)</b>	kg	260	425	525	590	640
	lbs	570	936	1150	1300	1410
<b>Caudal de aceite requerido</b>	l/min	35 - 95	60 - 115	60 - 120	70 - 140	90 - 160
	gpm	9 - 25	16 - 30	16 - 32	18 - 37	24 - 42
<b>Presión máxima del aceite</b>	bar	240	240	250	250	250
	psi	3500	3500	3625	3625	3625
<b>Peso aconsejado del excavador</b>	t	2,5 - 4,5	4,5 - 8	7 - 15	8 - 15	8 - 15
	lbs	5500 - 9900	9900 - 17640	15400 - 33000	17600 - 33000	17600 - 33000

\*El instalador tiene la responsabilidad de comprobar que el excavador sea adecuado para el peso y las características del equipo elegido. \*\*\* Sin enganche de fijación. Se declina toda responsabilidad por la información suministrada. Se reserva el derecho a realizar modificaciones técnicas.