

BC



BROSCHÜRE
HERUNTERLADEN



VIDEO
ANSEHEN

STRANDREINIGER

Kategorie



SSL High
Flow



SSL High
Power



Front Loader

Modelle

BC 200

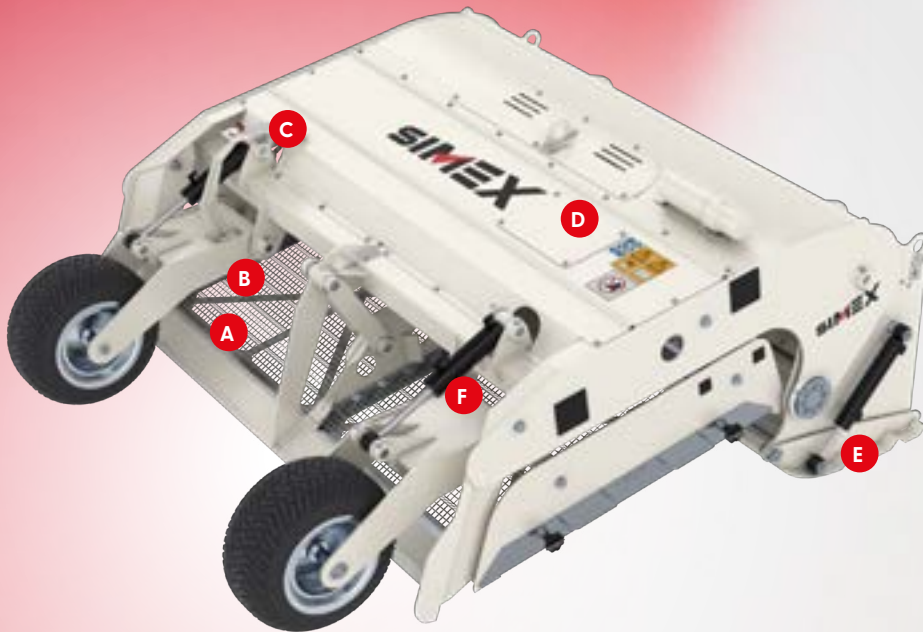

Der Strandreiniger Simex BC arbeitet problemlos auf nassem und trockenem Sand und befreit ihn von Abfall, kleinen Steinen und Zigarettenkippen. Dank des großen Fassungsvermögens des Behälters lässt sich der Abfall leicht aufnehmen und dann durch Betätigung einer hydraulischen Steuerung von der Kabine aus abwerfen. Siebe erhältlich in 10x10 mm, 15x15 mm, 20x20 mm.



- A** Hydraulisch betriebene Siebe.
- B** Schnelle Auswechselbarkeit der Siebe.
Standard-Sieb 15x15 mm.
- C** Optische Kontrolle der Arbeitstiefe.
- D** Elektrohydraulischer Verteiler, der vom Bediener in der Kabine gesteuert wird.
- E** 350 l Schuttcontainer.
- F** Hydraulische Tiefeneinstellung.

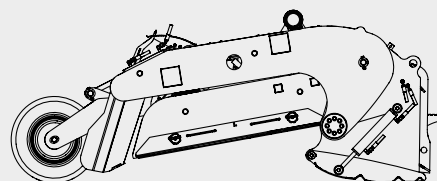
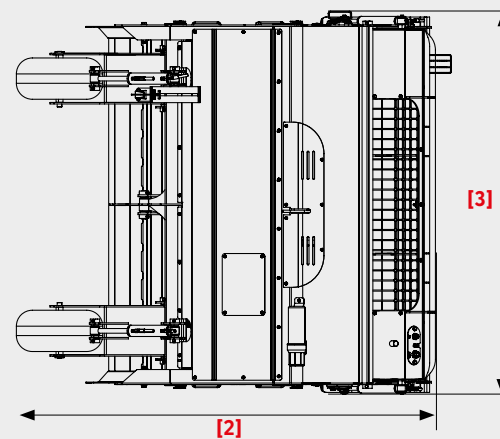

SIMEX BC FÜR DIE REINIGUNG DER STRÄNDE

Simex BC wurde speziell entwickelt, um den Strand von all den kleinen Abfällen zu befreien, die schwer einzusammeln sind, wie Zigarettenstummel, Plastik aller Art, Masken, Angelhaken, Müll, Glasscherben und Dosen.

TECHNISCHE DATEN		BC 200
Behälterinhalt	l	350
	y ³	0,45
Gewicht (*)	kg	690
	lbs	1515
Max. Öldruck	bar	250
	psi	3625
Geforderte Ölmenge	l/min	70 - 90
	gpm	18 - 24
Siebe - Siebgröße (Standard)	mm	15x15
	Zoll	0,6 x 0,6
Siebe - Siebgröße (optional)	mm	10x10 - 20x20
	Zoll	0.4x0.4 - 0.8x0.8
Arbeitstiefe	mm	0 - 200
	Zoll	0 - 8
Gesamtbreite [1]	mm	2035
	Zoll	80
Gesamtlänge [2]	mm	2320
	Zoll	91

*Dem Anwender unterliegt der Nachweis, ob die Eigenschaften des Trägergeräts auf das Gewicht und die Merkmale des gewählten Anbaugeräts abgestimmt sind. Jegliche Haftung für die bereitgestellten Informationen ausgeschlossen. Technische Änderungen vorbehalten.